

Listenheft

Freizeit und Kultur in Deutschland 2018

Haupterhebung 2018

infas Institut für angewandte
Sozialwissenschaft GmbH

Postfach 240101
53154 Bonn
Tel. 0800/73 84 500
freizeit@infas.de
www.infas.de

beauftragt von

JOHANNES GUTENBERG
UNIVERSITÄT MAINZ



GEFÖRDERT VOM



Bundesministerium
für Bildung
und Forschung

- 1 Täglich
- 2 Mindestens 1 Mal pro Woche
- 3 Mindestens 1 Mal pro Monat
- 4 Mehrmals im Jahr
- 5 Einmal im Jahr
- 6 Gar nicht in den letzten 12 Monaten

- A Gewerkschaft, Berufsverband
- B Partei, politische Gruppierung
- C Umwelt-, Natur- oder Tierschutzorganisation
- D Kirche, religiöse Vereinigung
- E Wohltätigkeitsorganisation, karitative Vereinigung (Freiwillige Feuerwehr u.ä.)
- F Seniorenvereinigung
- G Vereinigung im Gesundheitsbereich, Selbsthilfegruppe
- H Elternorganisation
- I Kleingarten- oder Stadtteilverein
- J Bürgerinitiative
- K Sportverein
(ohne Fitnessstudios und Tanzschulen)
- L Kultur-, Musik- oder Brauchtumsverein
- M Sonstige Organisationen, Vereine oder Vereinigungen

- 1 Sehr förderungswürdig
- 2 Eher förderungswürdig
- 3 Weniger förderungswürdig
- 4 Nicht förderungswürdig

- 1 Sehr verbreitet
- 2 Ziemlich verbreitet
- 3 Mäßig verbreitet
- 4 Wenig verbreitet
- 5 Gar nicht verbreitet

Gefällt mir ...

sehr gut 1	eher gut 2	mittel- mäßig 3	eher nicht 4	gar nicht 5
---------------------------	---------------------------	--------------------------------	-----------------------------	----------------------------

Pop-Musik

Rock

Indie-Rock, Alternative, Punk

Heavy Metal, Hard-Rock

Elektronische Musik wie Electro, House, Techno

Hip Hop, Rap

R'n'B, Soul

Jazz

Oper

Klassische Musik

Musical

Country, Folk

Deutsche Schlager

Deutsche Volksmusik

Volksmusik anderer Kulturen

Kirchliche Musik

- A Opern
- B Konzerte mit klassischer Musik
- C Musicals
- D Konzerte mit Schlager- oder Volksmusik
- E Jazz-Konzerte
- F Konzerte mit Hip Hop, R'n'B oder Soul
- G Konzerte mit elektronischer Musik
- H Konzerte mit Rock, Metal, Indie oder Punk
- I Pop-Konzerte
- J Sonstige Konzerte

- 1 Immer
- 2 Oft
- 3 Manchmal
- 4 Selten
- 5 Nie

- 1 Täglich
- 2 Mehrmals pro Woche
- 3 1 Mal pro Woche
- 4 1 bis 3 Mal in den letzten 4 Wochen
- 5 Gar nicht in den letzten 4 Wochen

- 1 Weniger als einen Tag
- 2 Mehr als einen Tag
- 3 Mehr als eine Woche
- 4 Mehr als einen Monat

Gefällt mir
sehr gut

1

Gefällt mir
eher gut

2

Gefällt mir
mittelmäßig

3

Gefällt mir
eher nicht

4

Gefällt mir
gar nicht

5

Gefallen mir ...

sehr gut 1	eher gut 2	mittel- mäßig 3	eher nicht 4	gar nicht 5
---------------------------	---------------------------	--------------------------------	-----------------------------	----------------------------

Action- und Abenteuerfilme

Horrorfilme

Science Fiction

Fantasy

Krimis und Thriller

Dramen und melodramatische Filme

Komödien

Liebesfilme und Romanzen

Heimatfilme

Western

Literaturverfilmungen

Autorenfilme

Historien- und Geschichtsfilm

Klassiker der Filmgeschichte

Dokumentarfilme und Biografien

Zeichentrick- und Animationsfilme

Musik- und Tanzfilme

- 1 Immer
- 2 Oft
- 3 Manchmal
- 4 Selten
- 5 Nie

Gefällt mir ...

**sehr
gut**

1

**eher
gut**

2

**mittel-
mäßig**

3

**eher
nicht**

4

**gar
nicht**

5

Krimis

Thriller

Horrorromane

Science Fiction

Fantasy

Historische Romane

Liebesromane und Romanzen

Klassische und moderne Literatur bis 1945

Anspruchsvolle Gegenwartsliteratur ab 1945

Biografien und Memoiren

Märchen und Sagen

Comics, Mangas, Graphic Novels

Kinder- und Jugendbücher

Humorvolle Literatur, Satiren

Sach- und Fachliteratur, Ratgeber

Dramen, Theaterstücke

Gedichte



keine oder
nur sehr
wenige

(0 bis 10
Bücher)



genug,
um ein
Regalbrett
zu füllen

(11 bis 25
Bücher)



genug, um
mehrere
Regal-
bretter zu
füllen

(26 bis 100
Bücher)



genug,
um ein
kleines
Regal zu
füllen

(101 bis
200
Bücher)



genug, um ein großes
Regal zu füllen

(201 bis 500 Bücher)



genug, um eine Regalwand
zu füllen

(mehr als 500 Bücher)

- 1 Immer
- 2 Oft
- 3 Manchmal
- 4 Selten
- 5 Nie

- 1 Immer
- 2 Oft
- 3 Manchmal
- 4 Selten
- 5 Nie

Schlössern, Burgen und religiösen Bauten

Tierparks, Zoos

Botanischen Gärten und Parkanlagen

Kunstmuseen und Kunstaussstellungen

Galerien

Naturkundemuseen

Technikmuseen

Historischen und archäologischen Museen

Volks- und heimatkundlichen Museen

Ausstellungen und Märkten mit Kunsthandwerk

Design- und Architekturausstellungen

- 1 Interessiert mich sehr stark
- 2 Interessiert mich eher stark
- 3 Interessiert mich mittelmäßig
- 4 Interessiert mich eher nicht
- 5 Interessiert mich gar nicht

- 6 Kenne ich nicht

- 1 Immer
- 2 Oft
- 3 Manchmal
- 4 Selten
- 5 Nie

- 1 Trifft völlig zu
- 2 Trifft eher zu
- 3 Trifft teilweise zu
- 4 Trifft eher nicht zu
- 5 Trifft gar nicht zu

Mir gefällt das Bild, denn es ist...

- A schön.
- B eine künstlerische Meisterleistung.
- C interessant.
- D ein Werk, das von Kunstkennern geschätzt wird.
- E provokant.
- F kritisch.
- G ein Werk, das eine besondere künstlerische Handschrift trägt.
- H innovativ oder experimentell.
- I intellektuell herausfordernd.
- J bedeutsam (ein Werk, das jeder kennen sollte).
- K dekorativ, z.B. für die Wohnung.
- L außergewöhnlich (noch nie in dieser Weise gesehen).

Mir gefällt das Bild nicht, denn es ist...

- A hässlich.
- B nichtssagend.
- C kitschig.
- D ein Werk, das keine besondere künstlerische Handschrift trägt.
- E zu provokant.
- F unzeitgemäß.
- G unkritisch.
- H keine Kunst („Das kann doch jeder“).
- I nichts Neues (schon zu oft gesehen).

- 1 Täglich
- 2 Mindestens 1 Mal pro Woche
- 3 Mindestens 1 Mal pro Monat
- 4 Mindestens 1 Mal pro Jahr
- 5 Seltener, aber früher eine Zeit lang regelmäßig
- 6 Noch nie

- A Unterricht an einer Musikschule,
Privatunterricht
- B Unterricht, Lerngruppe oder
Arbeitsgemeinschaft in der Schule
- C Kurse an einer Volkshochschule
- D Anleitung durch Eltern und Familie
- E Anleitung durch Freunde und Bekannte
- F Selbststudium, z.B. Lehrbücher oder –videos
- G Andere Vermittlungsweisen

Anfänger/in	2	3	4	5	6	7	Professionelle/r
-------------	---	---	---	---	---	---	------------------

- 1 Oft
- 2 Manchmal
- 3 Selten
- 4 Nie

- A Ausleihe von Kinder- und Jugendliteratur
- B Ausleihe von Romanen
- C Ausleihe von Sachbüchern
- D Ausleihe von Zeitschriften
- E Ausleihe von Hörbüchern
- F Ausleihe von Musik und Noten
- G Ausleihe von Filmen
- H Lektüre von Zeitungen, Zeitschriften oder Büchern vor Ort
- I Nutzung des Internet vor Ort
- J Nutzung von Druckern und Kopierern
- K Besuch von Vorträgen oder Lesungen
- L Nutzung als Aufenthalts- und Kommunikationsort
- M Andere Zwecke

- A Grundbildung und Schulabschlüsse
(z.B. Deutsch, Rechnen)
- B Sprachen lernen
- C Berufliche Fort- und Weiterbildung
(z.B. Computerkurse, Rechnungswesen)
- D Gesundheit, Sport, Ernährung
- E Gesellschaft, Politik, Umwelt
- F Kultur (z.B. Malen, Kunsthandwerk, Fotografie,
Film, Musizieren, Tanz)
- G Andere Zwecke

- A Mutter
- B Vater
- C Stief- oder Pflegemutter
- D Stief- oder Pflegevater
- E Großmutter
- F Großvater
- G Ältere Schwester
- H Älterer Bruder
- I Andere Personen

- 1 Oft
- 2 Manchmal
- 3 Nie

- A Pop-Musik
- B Rock, Metal, Indie, Punk
- C Elektronische Musik wie Electro, House, Techno
- D Hip Hop, Rap
- E R'n'B, Soul
- F Jazz
- G Oper
- H Klassische Musik
- I Deutsche Schlager
- J Deutsche Volksmusik
- K Volksmusik anderer Kulturen

- 1 Oft
- 2 Manchmal
- 3 Nie

- 1 Trifft voll und ganz zu
- 2 Trifft eher zu
- 3 Teils, teils
- 4 Trifft eher nicht zu
- 5 Trifft überhaupt nicht zu



keine oder
nur sehr
wenige

(0 bis 10
Bücher)



genug,
um ein
Regalbrett
zu füllen

(11 bis 25
Bücher)



genug, um
mehrere
Regal-
bretter zu
füllen

(26 bis 100
Bücher)



genug,
um ein
kleines
Regal zu
füllen

(101 bis
200
Bücher)



genug, um ein großes
Regal zu füllen

(201 bis 500 Bücher)



genug, um eine Regalwand
zu füllen

(mehr als 500 Bücher)

1

Gab es nicht

2

**Gab es, aber
ich habe nicht
teilgenommen**

3

**Ich habe
teilgenommen**

Orchester

Chor

Angebote zu Jazz-, Rock- oder Popmusik

Tanzen

Sport

Theater spielen

Literatur und literarische Texte verfassen

Malen, Zeichnen

Fotografieren

Filme und Videos produzieren

Computerarbeiten

Kunsthandwerk (z.B. textile Handarbeiten, Töpfern,
Holzarbeiten)

K CDU bzw. CSU

D SPD

F Die Linke

P Bündnis 90 / Die Grünen

S FDP

N AfD

C Die PARTEI

E Freie Wähler

H NPD

U Sonstige Parteien

- C Römisch-katholisch
- M Evangelisch (ohne Freikirchen)
- J Evangelische Freikirche
- E Christlich-orthodox
- K Islamisch
- D Jüdisch
- W Buddhistisch
- P Hinduistisch
- G Andere Religionsgemeinschaft
- U Keine Religionsgemeinschaft

Noch Schüler/in

Schule beendet ohne Abschluss

Haupt- oder Volksschulabschluss

Realschulabschluss, Mittlere Reife

Fachhochschulreife

Abitur, allgemeine oder fachgebundene
Hochschulreife

Anderer Schulabschluss der Bundesrepublik
Deutschland

Polytechnische Oberschule der DDR mit
Abschluss der 8. oder 9. Klasse

Polytechnische Oberschule der DDR mit
Abschluss der 10. Klasse

Erweiterte Oberschule der DDR mit Abschluss der
12. Klasse

Anderer Schulabschluss der DDR

Schulabschluss eines anderen Landes

Haupt- oder Volksschulabschluss

Realschulabschluss, Mittlere Reife

Fachhochschulreife

Abitur, allgemeine Hochschulreife

Keiner dieser Schulabschlüsse

- A Kein Ausbildungsabschluss
- B Anlernausbildung, Praktikum oder Volontariat mit Abschlusszeugnis
- C Berufsvorbereitungsjahr
- D Teilfacharbeiterabschluss
- E Beruflich-betriebliche Berufsausbildung, Lehre
- F Beruflich-schulische Ausbildung (Berufsfachschule, Handelsschule, Vorbereitungsdienst für öffentliche Verwaltung)
- G Ausbildung für Gesundheits-, Sozial- und Erziehungsberufe
- H Meister-, Techniker- oder gleichwertiger Fachschulabschluss
- I Fachschulabschluss der DDR
- J Anderer Ausbildungsabschluss
- K Fachhochschulabschluss (auch Ingenieurschule, Verwaltungshochschule, Berufsakademie, duale Hochschule)
- L Universitätsabschluss (auch Kunst-, pädagogische und theologische Hochschulen)
- M Anderer Hochschulabschluss

- 1 Human- und Zahnmedizin
- 2 Veterinärmedizin, Agrar- und Forstwissenschaften
- 3 Ernährungs-, Gesundheits- und Pflegewissenschaften
- 4 Psychologie
- 5 Naturwissenschaften (z.B. Physik, Biologie, Chemie, Pharmazie)
- 6 Mathematik, Informatik
- 7 Ingenieurwissenschaften (z.B. Maschinenbau, Elektrotechnik, Architektur)
- 8 Rechtswissenschaften, Jura
- 9 Wirtschaftswissenschaften
- 10 Verwaltungswissenschaften
- 11 Sozialwissenschaften (z.B. Politik-, Medien-, Erziehungswissenschaft, Pädagogik, Sozialwesen)
- 12 Sprach-, Literatur- und Kulturwissenschaften
- 13 Musik, Musikwissenschaft
- 14 Kunst, Kunstwissenschaft, Gestaltung
- 15 Sport, Sportwissenschaft
- 16 Theologie, Philosophie
- 17 Andere Fachrichtung

<p>Arbeiter</p> <p>60 Ungelernte/r Arbeiter/in</p> <p>61 Angelernte/r Arbeiter/in</p> <p>62 Gelernte und Facharbeiter/in</p> <p>63 Vorarbeiter/in, Kolonnenführer/in, Brigadier</p> <p>64 Meister/in / Polier</p>	<p>Angestellte</p> <p>50 Industrie- und Werkmeister/in im Angestelltenverhältnis</p> <p>51 Angestellte mit einfacher Tätigkeit (z.B. Verkäufer/in, Kassierer/in, Kellner/in, Schreibkraft)</p> <p>52 Angestellte, die schwierige Aufgaben nach allgemeiner Anweisung selbstständig erledigen (z.B. Sachbearbeiter/in, Buchhalter/in, technische/r Zeichner/in, Pflegefachkraft)</p> <p>53 Angestellte, die selbstständige Leistungen in verantwortungsvoller Tätigkeit erbringen oder begrenzte Verantwortung für die Tätigkeit anderer tragen (z.B. wissenschaftliche/r Mitarbeiter/in, Sozialarbeiter/in, Prokurist/in, Abteilungsleiter/in)</p> <p>54 Angestellte mit umfassenden Führungsaufgaben und Entscheidungsbefugnissen (z.B. Direktor/in, Geschäftsführer/in, Vorstand größerer Betriebe)</p>	<p>Beamte/r / Richter/in / Berufssoldat/in</p> <p>40 Beamte/r im einfachen Dienst (bis einschl. Oberamtsmeister, Besoldungsgruppe bis A5)</p> <p>41 Beamte/r im mittleren Dienst (vom Assistenten bis einschl. Hauptsekretär / Amtsinspektor, Besoldungsgruppe A6 bis A9)</p> <p>42 Beamte/r im gehobenen Dienst (vom Inspektor bis einschl. Oberamtmann / Oberamtsrat, Grund-, Haupt- und Realschullehrer/in, Besoldungsgruppe A10 bis A12)</p> <p>43 Beamte/r im höheren Dienst (vom Regierungsrat aufwärts, Richter/in, Lehrer/in ab Studentat aufwärts, Besoldungsgruppe A13 und höher)</p>
<p>10 Selbständige/r Landwirt/in</p>	<p>14 Akademischer freier Beruf (z.B. Arzt mit eigener Praxis, Rechtsanwältin)</p>	<p>Selbständige/r in Handel, Gewerbe, Industrie, Dienstleistung</p> <p>20 mit bis zu 49 Mitarbeiter/innen</p> <p>21 mit 50 Mitarbeiter/innen und mehr</p>
<p>65 Genossenschaftsbauer / -bäuerin</p>	<p>30 Mithelfende/r Familienangehörige/r</p>	<p>In Ausbildung</p> <p>70 Kaufmännischer / Verwaltungslehrling</p> <p>71 Gewerblicher Lehrling</p> <p>72 Haus- / Landwirtschaftlicher Lehrling</p> <p>73 Beamtenanwärter/in / Beamte/r im Vorbereitungsdienst</p> <p>74 Praktikant/in / Volontär/in</p>

- A Ich bin Schüler/in
- B Ich bin Student/in
- C Ich bin Rentner/in, Pensionär/in
- D Ich bin zurzeit arbeitslos
- E Ich bin Hausfrau, Hausmann
- F Ich leiste freiwilligen Wehrdienst,
Bundesfreiwilligendienst, FSJ, FÖJ
- G Ich bin aus anderen Gründen nicht
hauptberuflich erwerbstätig

<p>Arbeiter</p> <p>60 Ungelernte/r Arbeiter/in</p> <p>61 Angelernte/r Arbeiter/in</p> <p>62 Gelernte und Facharbeiter/in</p> <p>63 Vorarbeiter/in, Kolonnenführer/in, Brigadier</p> <p>64 Meister/in / Polier</p>	<p>Angestellte</p> <p>50 Industrie- und Werkmeister/in im Angestelltenverhältnis</p> <p>51 Angestellte mit einfacher Tätigkeit (z.B. Verkäufer/in, Kassierer/in, Kellner/in, Schreibkraft)</p> <p>52 Angestellte, die schwierige Aufgaben nach allgemeiner Anweisung selbstständig erledigen (z.B. Sachbearbeiter/in, Buchhalter/in, technische/r Zeichner/in, Pflegefachkraft)</p> <p>53 Angestellte, die selbstständige Leistungen in verantwortungsvoller Tätigkeit erbringen oder begrenzte Verantwortung für die Tätigkeit anderer tragen (z.B. wissenschaftliche/r Mitarbeiter/in, Sozialarbeiter/in, Prokurist/in, Abteilungsleiter/in)</p> <p>54 Angestellte mit umfassenden Führungsaufgaben und Entscheidungsbefugnissen (z.B. Direktor/in, Geschäftsführer/in, Vorstand größerer Betriebe)</p>	<p>Beamte/r / Richter/in / Berufssoldat/in</p> <p>40 Beamte/r im einfachen Dienst (bis einschl. Oberamtsmeister, Besoldungsgruppe bis A5)</p> <p>41 Beamte/r im mittleren Dienst (vom Assistenten bis einschl. Hauptsekretär / Amtsinspektor, Besoldungsgruppe A6 bis A9)</p> <p>42 Beamte/r im gehobenen Dienst (vom Inspektor bis einschl. Oberamtmann / Oberamtsrat, Grund-, Haupt- und Realschullehrer/in, Besoldungsgruppe A10 bis A12)</p> <p>43 Beamte/r im höheren Dienst (vom Regierungsrat aufwärts, Richter/in, Lehrer/in ab Studentat aufwärts, Besoldungsgruppe A13 und höher)</p>
<p>10 Selbständige/r Landwirt/in</p>	<p>14 Akademischer freier Beruf (z.B. Arzt mit eigener Praxis, Rechtsanwältin)</p>	<p>Selbständige/r in Handel, Gewerbe, Industrie, Dienstleistung</p> <p>20 mit bis zu 49 Mitarbeiter/innen</p> <p>21 mit 50 Mitarbeiter/innen und mehr</p>
<p>65 Genossenschaftsbauer / -bäuerin</p>	<p>30 Mithelfende/r Familienangehörige/r</p>	<p>In Ausbildung</p> <p>70 Kaufmännischer / Verwaltungslehrling</p> <p>71 Gewerblicher Lehrling</p> <p>72 Haus- / Landwirtschaftlicher Lehrling</p> <p>73 Beamtenanwärter/in / Beamte/r im Vorbereitungsdienst</p> <p>74 Praktikant/in / Volontär/in</p>

- G Funktionseinschränkung oder Verlust von Gliedmaßen
- P Funktionseinschränkung von Wirbelsäule, Rumpf oder Brustkorb
- R Sprach- oder Sprechstörungen
- D Taubheit, Gehörlosigkeit, Schwerhörigkeit
- Y Blindheit und Sehbehinderung
- S Funktionseinschränkung von inneren Organen
- F Querschnittlähmung, zerebrale Störungen
- H Geistig-seelische Behinderungen
- C Suchtkrankheiten
- K Sonstiges

<p>Arbeiter</p> <p>60 Ungelernter Arbeiter</p> <p>61 Angelernter Arbeiter</p> <p>62 Gelernter oder Facharbeiter</p> <p>63 Vorarbeiter, Kolonnenführer, Brigadier</p> <p>64 Meister / Polier</p>	<p>Angestellter</p> <p>50 Industrie- und Werkmeister im Angestelltenverhältnis</p> <p>51 Angestellter mit einfacher Tätigkeit (z.B. Verkäufer, Kassierer, Kellner, Schreibkraft)</p> <p>52 Angestellter, der schwierige Aufgaben nach allgemeiner Anweisung selbstständig erledigt (z.B. Sachbearbeiter, Buchhalter, technischer Zeichner, Pflegefachkraft)</p> <p>53 Angestellter, der selbstständige Leistungen in verantwortungsvoller Tätigkeit erbringt oder begrenzte Verantwortung für die Tätigkeit anderer trägt (z.B. wissenschaftlicher Mitarbeiter, Sozialarbeiter, Prokurist, Abteilungsleiter)</p> <p>54 Angestellter mit umfassenden Führungsaufgaben und Entscheidungsbefugnissen (z.B. Direktor, Geschäftsführer, Vorstand größerer Betriebe)</p>	<p>Beamter / Richter / Berufssoldat</p> <p>40 Beamter im einfachen Dienst (bis einschl. Oberamtsmeister, Besoldungsgruppe bis A5)</p> <p>41 Beamter im mittleren Dienst (vom Assistenten bis einschl. Hauptsekretär / Amtsinspektor, Besoldungsgruppe A6 bis A9)</p> <p>42 Beamter im gehobenen Dienst (vom Inspektor bis einschl. Oberamtmann / Oberamtsrat, Grund-, Haupt- und Realschullehrer, Besoldungsgruppe A10 bis A12)</p> <p>43 Beamter im höheren Dienst (vom Regierungsrat aufwärts, Richter, Lehrer ab Studentat aufwärts, Besoldungsgruppe A13 und höher)</p>
<p>10 Selbständiger Landwirt</p>	<p>14 Akademischer freier Beruf (z.B. Arzt mit eigener Praxis, Rechtsanwalt)</p>	<p>Selbständiger in Handel, Gewerbe, Industrie, Dienstleistung</p> <p>20 mit bis zu 49 Mitarbeiter/innen</p> <p>21 mit 50 Mitarbeiter/innen und mehr</p>
<p>65 Genossenschaftsbauer</p>	<p>30 Mithelfender Familienangehöriger</p>	<p>90 Vater war zu der Zeit nicht erwerbstätig</p> <p>91 Vater lebte zu der Zeit nicht mehr</p> <p>92 Vater ist unbekannt</p>

Schule beendet ohne Abschluss

Haupt- oder Volksschulabschluss
bzw. Polytechnische Oberschule mit
Abschluss 8. oder 9. Klasse

Realschulabschluss, Mittlere Reife
bzw. Polytechnische Oberschule mit
Abschluss 10. Klasse

Fachhochschulreife

Abitur, allgemeine Hochschulreife bzw. Erweiterte
Oberschule mit Abschluss 12. Klasse

Anderer Schulabschluss

<p>Arbeiterin</p> <p>60 Ungelernte Arbeiterin 61 Angelernte Arbeiterin 62 Gelernte und Facharbeiterin 63 Vorarbeiterin, Kolonnenführerin, Brigadier 64 Meisterin / Polierin</p>	<p>Angestellte</p> <p>50 Industrie- und Werkmeisterin im Angestelltenverhältnis 51 Angestellte mit einfacher Tätigkeit (z.B. Verkäuferin, Kassiererin, Kellnerin, Schreibkraft) 52 Angestellte, die schwierige Aufgaben nach allgemeiner Anweisung selbstständig erledigt (z.B. Sachbearbeiterin, Buchhalterin, technische Zeichnerin, Pflegefachkraft) 53 Angestellte, die selbstständige Leistungen in verantwortungsvoller Tätigkeit erbringt oder begrenzte Verantwortung für die Tätigkeit anderer trägt (z.B. wissenschaftliche Mitarbeiterin, Sozialarbeiterin, Prokuristin, Abteilungsleiterin) 54 Angestellte mit umfassenden Führungsaufgaben und Entscheidungsbefugnissen (z.B. Direktorin, Geschäftsführerin, Vorstand größerer Betriebe)</p>	<p>Beamtin / RichterIn / Berufssoldatin</p> <p>40 Beamtin im einfachen Dienst (bis einschl. Oberamtsmeister, Besoldungsgruppe bis A5) 41 Beamtin im mittleren Dienst (vom Assistenten bis einschl. Hauptsekretär / Amtsinspektor, Besoldungsgruppe A6 bis A9) 42 Beamtin im gehobenen Dienst (vom Inspektor bis einschl. Oberamtmann / Oberamtsrat, Grund-, Haupt- und Realschullehrerin, Besoldungsgruppe A10 bis A12) 43 Beamtin im höheren Dienst (vom Regierungsrat aufwärts, RichterIn, Lehrerin ab Studentat aufwärts, Besoldungsgruppe A13 und höher)</p>
<p>10 Selbständige Landwirtin</p>	<p>14 Akademischer freier Beruf (z.B. Ärztin mit eigener Praxis, Rechtsanwältin)</p>	<p>Selbständige in Handel, Gewerbe, Industrie, Dienstleistung</p> <p>20 mit bis zu 49 Mitarbeiter/innen 21 mit 50 Mitarbeiter/innen und mehr</p>
<p>65 Genossenschaftsbäuerin</p>	<p>30 Mithelfende Familienangehörige</p>	<p>90 Mutter war zu der Zeit nicht erwerbstätig 91 Mutter lebte zu der Zeit nicht mehr 92 Mutter ist unbekannt</p>

Schule beendet ohne Abschluss

Haupt- oder Volksschulabschluss
bzw. Polytechnische Oberschule mit
Abschluss 8. oder 9. Klasse

Realschulabschluss, Mittlere Reife
bzw. Polytechnische Oberschule mit
Abschluss 10. Klasse

Fachhochschulreife

Abitur, allgemeine Hochschulreife bzw. Erweiterte
Oberschule mit Abschluss 12. Klasse

Anderer Schulabschluss

Noch Schüler/in

Schule beendet ohne Abschluss

Haupt- oder Volksschulabschluss
bzw. Polytechnische Oberschule mit
Abschluss 8. oder 9. Klasse

Realschulabschluss, Mittlere Reife
bzw. Polytechnische Oberschule mit
Abschluss 10. Klasse

Fachhochschulreife

Abitur, allgemeine Hochschulreife bzw. Erweiterte
Oberschule mit Abschluss 12. Klasse

Anderer Schulabschluss

<p>Arbeiter</p> <p>60 Ungelernte/r Arbeiter/in</p> <p>61 Angelernte/r Arbeiter/in</p> <p>62 Gelernte und Facharbeiter/in</p> <p>63 Vorarbeiter/in, Kolonnenführer/in, Brigadier</p> <p>64 Meister/in / Polier</p>	<p>Angestellte</p> <p>50 Industrie- und Werkmeister/in im Angestelltenverhältnis</p> <p>51 Angestellte mit einfacher Tätigkeit (z.B. Verkäufer/in, Kassierer/in, Kellner/in, Schreibkraft)</p> <p>52 Angestellte, die schwierige Aufgaben nach allgemeiner Anweisung selbstständig erledigen (z.B. Sachbearbeiter/in, Buchhalter/in, technische/r Zeichner/in, Pflegefachkraft)</p> <p>53 Angestellte, die selbstständige Leistungen in verantwortungsvoller Tätigkeit erbringen oder begrenzte Verantwortung für die Tätigkeit anderer tragen (z.B. wissenschaftliche/r Mitarbeiter/in, Sozialarbeiter/in, Prokurist/in, Abteilungsleiter/in)</p> <p>54 Angestellte mit umfassenden Führungsaufgaben und Entscheidungsbefugnissen (z.B. Direktor/in, Geschäftsführer/in, Vorstand größerer Betriebe)</p>	<p>Beamte/r / Richter/in / Berufssoldat/in</p> <p>40 Beamte/r im einfachen Dienst (bis einschl. Oberamtsmeister, Besoldungsgruppe bis A5)</p> <p>41 Beamte/r im mittleren Dienst (vom Assistenten bis einschl. Hauptsekretär / Amtsinspektor, Besoldungsgruppe A6 bis A9)</p> <p>42 Beamte/r im gehobenen Dienst (vom Inspektor bis einschl. Oberamtmann / Oberamtsrat, Grund-, Haupt- und Realschullehrer/in, Besoldungsgruppe A10 bis A12)</p> <p>43 Beamte/r im höheren Dienst (vom Regierungsrat aufwärts, Richter/in, Lehrer/in ab Studentat aufwärts, Besoldungsgruppe A13 und höher)</p>
<p>10 Selbständige/r Landwirt/in</p>	<p>14 Akademischer freier Beruf (z.B. Arzt mit eigener Praxis, Rechtsanwältin)</p>	<p>Selbständige/r in Handel, Gewerbe, Industrie, Dienstleistung</p> <p>20 mit bis zu 49 Mitarbeiter/innen</p> <p>21 mit 50 Mitarbeiter/innen und mehr</p>
<p>65 Genossenschaftsbauer / -bäuerin</p>	<p>30 Mithelfende/r Familienangehörige/r</p>	<p>In Ausbildung</p> <p>70 Kaufmännischer / Verwaltungslehrling</p> <p>71 Gewerblicher Lehrling</p> <p>72 Haus- / Landwirtschaftlicher Lehrling</p> <p>73 Beamtenanwärter/in / Beamte/r im Vorbereitungsdienst</p> <p>74 Praktikant/in / Volontär/in</p>

- A Schüler/in
- B Student/in
- C Rentner/in, Pensionär/in
- D Zurzeit arbeitslos
- E Hausfrau, Hausmann
- F Freiwilliger Wehrdienst,
Bundesfreiwilligendienst, FSJ, FÖJ
- G Aus anderen Gründen nicht hauptberuflich
erwerbstätig

- B unter 200 Euro
- T 200 bis unter 300 Euro
- P 300 bis unter 400 Euro
- F 400 bis unter 500 Euro
- E 500 bis unter 625 Euro
- H 625 bis unter 750 Euro
- L 750 bis unter 875 Euro
- N 875 bis unter 1.000 Euro
- R 1.000 bis unter 1.125 Euro
- M 1.125 bis unter 1.250 Euro
- S 1.250 bis unter 1.375 Euro
- K 1.375 bis unter 1.500 Euro
- Z 1.500 bis unter 1.750 Euro
- C 1.750 bis unter 2.000 Euro
- G 2.000 bis unter 2.250 Euro
- Y 2.250 bis unter 2.500 Euro
- J 2.500 bis unter 2.750 Euro
- V 2.750 bis unter 3.000 Euro
- Q 3.000 bis unter 4.000 Euro
- A 4.000 bis unter 5.000 Euro
- D 5.000 bis unter 7.500 Euro
- W 7.500 Euro und mehr

B unter 300 Euro
T 300 bis unter 400 Euro
P 400 bis unter 500 Euro
F 500 bis unter 625 Euro
E 625 bis unter 750 Euro
H 750 bis unter 900 Euro
L 900 bis unter 1.050 Euro
N 1.050 bis unter 1.200 Euro
R 1.200 bis unter 1.350 Euro
M 1.350 bis unter 1.500 Euro
S 1.500 bis unter 1.750 Euro
K 1.750 bis unter 2.000 Euro
Z 2.000 bis unter 2.250 Euro
C 2.250 bis unter 2.500 Euro
G 2.500 bis unter 3.000 Euro
Y 3.000 bis unter 3.500 Euro
J 3.500 bis unter 4.000 Euro
V 4.000 bis unter 5.000 Euro
Q 5.000 bis unter 6.000 Euro
A 6.000 bis unter 7.500 Euro
D 7.500 bis unter 9.000 Euro
W 9.000 bis unter 11.000 Euro
U 11.000 Euro und mehr

B Nur Schulden

F 0 bis unter 50.000 Euro

A 50.000 bis unter 100.000 Euro

L 100.000 bis unter 250.000 Euro

M 250.000 bis unter 500.000 Euro





J 500.000 Euro und mehr





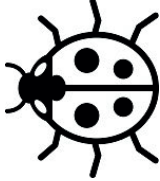
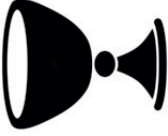

- C Nur Schulden
- R 0 bis unter 5.000 Euro
- H 5.000 bis unter 15.000 Euro
- S 15.000 bis unter 30.000 Euro
- N 30.000 bis unter 50.000 Euro
- Y 50.000 bis unter 100.000 Euro
- P 100.000 bis unter 300.000 Euro
- V 300.000 Euro und mehr



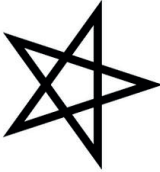

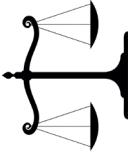

- 1 Zur Untermiete
- 2 In einer Dienst- oder Werkswohnung
- 3 In einer Mietwohnung
- 4 In einem gemieteten Haus
- 5 In einer Eigentumswohnung
(Eigen- oder Familienbesitz)
- 6 Im eigenen Haus (oder dem Haus der Familie)
- 7 In anderer Wohnform

- A Garten, Grundstück oder Kleingarten zur eigenen Nutzung
- B Haustier
- C Auto
- D Motorrad
- E Motorboot, Segelboot
- F Original-Kunstwerke
- G Antiquitäten
- H Wertvolle Sammelobjekte
- I Analoge oder digitale Spiegelreflexkamera
- J Home Cinema, Heimkinosystem
- K Geschirrspülmaschine
- L Haushaltshilfe, z.B. Reinigungskraft oder Gärtner

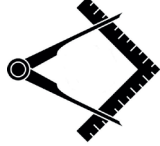
Bitte nehmen Sie nun die Karten
mit der Liste 59 zur Hand.

1		2		3		4		5		6		7	
---	---	---	---	---	---	---	--	---	---	---	---	---	---

8		9		10		11		12		13		14	
---	---	---	---	----	---	----	---	----	---	----	---	----	---

15		16		17		18		19		20		21	
----	---	----	---	----	---	----	---	----	---	----	---	----	---

- A Das Bild hat keine Botschaft.
- B Der Maler möchte zeigen, dass es neben der Tabakpfeife verschiedene Arten von Pfeifen gibt, z.B. Triller- oder Orgelpfeifen. Die Tabakpfeife allein wird dem Begriff der Pfeife nicht gerecht.
- C Der Maler möchte zeigen, was ein Bild eigentlich ist.
- D Der Maler möchte zeigen, dass ein Gegenstand immer durch seine Verwendung definiert wird. Eine ungenutzte Pfeife ohne Tabak und ohne Raucher ist nur ein Stück Holz.
- E Der Maler erlaubt sich einen Scherz, indem er etwas offensichtlich Falsches zum Ausdruck bringt.

„Die Gedanken sind frei, wer kann sie erraten“

- A Elektronische Musik / Techno
- B Jazz
- C Hardrock / Heavy Metal
- D Hip Hop / Rap
- E Musical
- F Oper
- G Pop
- H Rock
- I Schlager
- J Volkslied

„Fly me to the moon“

- A Elektronische Musik / Techno
- B Jazz
- C Hardrock / Heavy Metal
- D Hip Hop / Rap
- E Musical
- F Oper
- G Pop
- H Rock
- I Schlager
- J Volkslied

„I can't get no satisfaction“

- A Elektronische Musik / Techno
- B Jazz
- C Hardrock / Heavy Metal
- D Hip Hop / Rap
- E Musical
- F Oper
- G Pop
- H Rock
- I Schlager
- J Volkslied

„Ein Freund, ein guter Freund, das ist das Beste, was es gibt auf der Welt“

A Elektronische Musik / Techno

B Jazz

C Hardrock / Heavy Metal

D Hip Hop / Rap

E Musical

F Oper

G Pop

H Rock

I Schlager

J Volkslied

**„Biggie, Biggie, Biggie, can't you see,
sometimes your words just hypnotize me “**

A Elektronische Musik / Techno

B Jazz

C Hardrock / Heavy Metal

D Hip Hop / Rap

E Musical

F Oper

G Pop

H Rock

I Schlager

J Volkslied

**„Es grünt so grün, wenn Spaniens Blüten
blühen“**

A Elektronische Musik / Techno

B Jazz

C Hardrock / Heavy Metal

D Hip Hop / Rap

E Musical

F Oper

G Pop

H Rock

I Schlager

J Volkslied

„Just like a prayer you know I'll take you there“

- A Elektronische Musik / Techno
- B Jazz
- C Hardrock / Heavy Metal
- D Hip Hop / Rap
- E Musical
- F Oper
- G Pop
- H Rock
- I Schlager
- J Volkslied

„Du. Du hast. Du hast mich“

- A Elektronische Musik / Techno
- B Jazz
- C Hardrock / Heavy Metal
- D Hip Hop / Rap
- E Musical
- F Oper
- G Pop
- H Rock
- I Schlager
- J Volkslied

**„Greensleeves was all my joy, Greensleeves
was my delight“**

A Elektronische Musik / Techno

B Jazz

C Hardrock / Heavy Metal

D Hip Hop / Rap

E Musical

F Oper

G Pop

H Rock

I Schlager

J Volkslied

„O wie so trügerisch sind Weiberherzen“

- A Elektronische Musik / Techno
- B Jazz
- C Hardrock / Heavy Metal
- D Hip Hop / Rap
- E Musical
- F Oper
- G Pop
- H Rock
- I Schlager
- J Volkslied

„Let's do the time-warp again“

- A Elektronische Musik / Techno
- B Jazz
- C Hardrock / Heavy Metal
- D Hip Hop / Rap
- E Musical
- F Oper
- G Pop
- H Rock
- I Schlager
- J Volkslied

„Around the world, around the world“

- A Elektronische Musik / Techno
- B Jazz
- C Hardrock / Heavy Metal
- D Hip Hop / Rap
- E Musical
- F Oper
- G Pop
- H Rock
- I Schlager
- J Volkslied

„Gitarre“

A 4 Saiten

B 5 Saiten

C 6 Saiten

D 8 Saiten

„Kammerton“

A a

B b

C c

D d

„Staccato“

- A Die Töne sollen bis zum nächsten Takt ausgehalten werden.
- B Die Töne sollen gedämpft und leise gespielt werden.
- C Die Töne sollen schrittweise schneller gespielt werden.
- D Die Töne sollen unverbunden und abgehackt erklingen.

„Overdrive“

- A Ein besonders dissonanter Klang
- B Ein in der Lautstärke an- und abschwellender Klang
- C Ein nachhallender Klang
- D Ein verzerrter Klang

Streichquartett-Besetzung?

- A Bratsche
- B Cello
- C Drehleier
- D Gambe
- E Geige (Violine)
- F Kontrabass
- G Streichklavier
- H Trumscheit

„Sgt. Pepper's Lonely Hearts Club Band“

A Beach Boys

B Beatles

C Bee Gees

D Believer

„Rhapsody in Blue“

- A George Gershwin
- B Max Reger
- C Arnold Schönberg
- D Jean Sibelius

„We can't Dance“

A Genesis

B Oasis

C REM

D Roxette

„Kind of Blue“

- A Louis Armstrong
- B Miles Davis
- C Ella Fitzgerald
- D John Mayer

„The Dark Side of the Moon“

- A Pink Floyd
- B Deep Purple
- C Steppenwolf
- D Led Zeppelin

„Keine Macht für Niemand“

- A Die Ärzte
- B Die Toten Hosen
- C Tocotronic
- D Ton Steine Scherben

„La Traviata“

- A Vincenzo Bellini
- B Giacomo Puccini
- C Gioachino Rossini
- D Giuseppe Verdi

„Farbenspiel“

- A Andrea Berg
- B Beatrice Egli
- C Helene Fischer
- D Marianne Rosenberg

„Das wohltemperierte Klavier“

- A Johann Sebastian Bach
- B Frederic Chopin
- C Georg Friedrich Händel
- D Igor Strawinsky

„West Side Story“

- A Leonard Bernstein
- B Warren Casey
- C Frederick Loewe
- D Andrew Lloyd Webber

„Lauschgift“

- A Die Ärzte
- B Die Fantastischen Vier
- C Die Sterne
- D Die Toten Hosen

„Trans Europa Express“

- A Einstürzende Neubauten
- B Klaus Doldinger
- C Kraftwerk
- D Yello

A $2/4$ -Takt

B $3/4$ -Takt

C $4/4$ -Takt

D $5/4$ -Takt

E $6/8$ -Takt

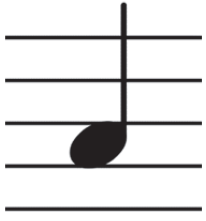

- A Achtelnote
- B Viertelnote
- C Halbe Note
- D Ganze Note

3/4 -Takt

- A Discofox
- B Polka
- C Salsa
- D Walzer

„Offbeats“

A Beat

B Country

C Jazz

D Techno

- A 60-80 Beats per Minute (BPM)
- B 90-110 Beats per Minute (BPM)
- C 150-180 Beats per Minute (BPM)
- D 200-240 Beats per Minute (BPM)

„Synkope“

- A Eine künstlerische Verschiebung der rhythmischen Betonung
- B Eine musikalische Gattung im 6/8 - Takt
- C Ein Schlaginstrument im klassischen Orchester
- D Eine Sechzehntelnote

Note „C“





- A Alle meine Entchen
- B Happy Birthday to You
(Zum Geburtstag viel Glück)
- C Hänschen Klein
- D Jingle Bells

- A Grunts und Growls
- B Licks
- C MCs
- D Riffs

„Kadenz“

- A Der höchste Ton eines Stücks
- B Eine absteigende Melodie
- C Eine Akkordfolge, die ein Stück zum Abschluss führt
- D Eine Pause für alle Musiker

„C-Dur“-Tonleiter: c, d, e, f, g, ...

A a, b, c

B a, h, c

C h, a, c

D h, i, c